

# Технические характеристики

## Кран с шаровым сегментом

### KVT/KVX

### KVTF/KVXF

# Si-101 RU

Издание: 2024-05

- Регулирующий и запорный кран
- Высокая производительность
- Цельное исполнение шарового сегмента и вала устраняет люфт в передаче крутящего момента
- Превосходная герметичность, независимо от перепадов давления

#### Вариант

- Шаровой сегмент KVM с V-образной канавкой для сред с высоким содержанием волокон
- LN (малозумный) Шаровой сегмент с малозумным затвором для высоких значений  $\Delta P$



Тип KVT/KVX  
Тип KVTF/KVXF  
Номинальное давление  
Номинальный размер

Межфланцевая конструкция  
Фланцевая конструкция  
PN 40/Class 300  
DN 25/2 - 65 NPS 1- 2 1/2



## Авторское право

Авторские права на эту инструкцию по установке и обслуживанию принадлежат компании Somas Instrument AB. Содержащиеся в них инструкции и чертежи не могут быть полностью или частично скопированы, распространены или использованы каким-либо несанкционированным образом в конкурентных целях или переданы другим лицам.

## Поставщик

Somas Instrument AB  
P.O. Box 107  
SE-661 23 SÄFFLE, Швеция  
Адрес: Norrlandsv. 26-28

Телефон: +46 533 69 17 00  
Mail to: [sales@somas.se](mailto:sales@somas.se)  
Internet: [www.somas.se](http://www.somas.se)



## Общая информация

Кран Somas с шаровым сегментом типа KVT и центрированным валом, а также K VX с эксцентрически установленным валом имеют межфланцевую конструкцию. KVT F — фланцевая версия с центрированным валом, а K VX F — фланцевая и эксцентрическая конструкция.

У кранов в этих технических характеристиках конструкция с верхним разъемом. Небольшое межфланцевое расстояние, низкий вес и незначительные пространственные требования значительно упрощают установку этих кранов. Уникальный вал Somas предназначен для безлюфтовой передачи крутящего момента с точным управлением. Вал работает в корпусе крана и втулке сальника. Подпружиненное седло изготавливается из PTFE, PTFE 53 и NiCo.

Эти краны используются для регулирования, а также перекрытия практически любых сред в широком диапазоне температур. KVT/KVT F подходят для жидкостей и сред с содержанием загрязнений и т. д. Для сухих и чистых сред выбирайте K VX/K VX F. В кранах K VX/K VX F эксцентрический шаровой сегмент поворачивается от седла при открытии крана. Это снижает износ седла и сегмента.

Есть вариант комплектации с малошумным затвором (LN). Буквы «LN» указывают, что шаровой сегмент оснащается решетчатой структурой для разделения перепадов давления в кране. В результате уменьшается восстановление давления, снижается шум и риск повреждения из-за кавитации. Вместе с тем, затвор «LN» работает со средами, содержащими небольшое количество волокон или твердых частиц.

Шаровой сегмент с V-образной канавкой справляется с высоким содержанием волокон. V-образная канавка предотвращает потерю воды при небольших углах открытия.

Краны Somas готовы к установке и эксплуатации. Комплекты кранов проходят заводские испытания в сборе с приводами, устройствами позиционирования и дополнительными принадлежностями.



- **LN**  
(малошумный)  
Шаровой сегмент с малошумным затвором для высоких значений  $\Delta P$

### Вариант



- Шаровой сегмент KVM с V-образной канавкой для сред с высоким содержанием волокон



### Класс герметичности

Класс герметичности зависит от выбранного материала седла.

Стандартный класс утечки	Дополнительный класс утечки
<b>EN 60534-4</b>	<b>EN 60534-4</b>
PTFE - класс V	PTFE - класс VI
PTFE 53/PEEK - класс V	HiCo - класс V
HiCo - класс IV-S1	
	<b>EN 12266-1</b>
	PTFE - Rate C
	PTFE - Rate D
	PTFE 53/PEEK - Rate D
	HiCo - Rate E
	HiCo - Rate F

### Фактор FLP

	Угол открытия								
	10°	20°	30°	40°	50°	60°	70°	80°	90°
<b>FLP1</b>	0,85	0,82	0,78	0,75	0,70	0,66	0,60	0,55	0,50
<b>FLP2</b>	0,85	0,82	0,78	0,73	0,68	0,62	0,56	0,50	0,45
<b>FLP3</b>	0,85	0,82	0,78	0,73	0,67	0,61	0,54	0,49	0,43

FLP1 = труба на один типоразмер больше  
 FLP2 = труба на два типоразмера больше  
 FLP3 = труба на три типоразмера больше

### Характеристики потока

100% поток

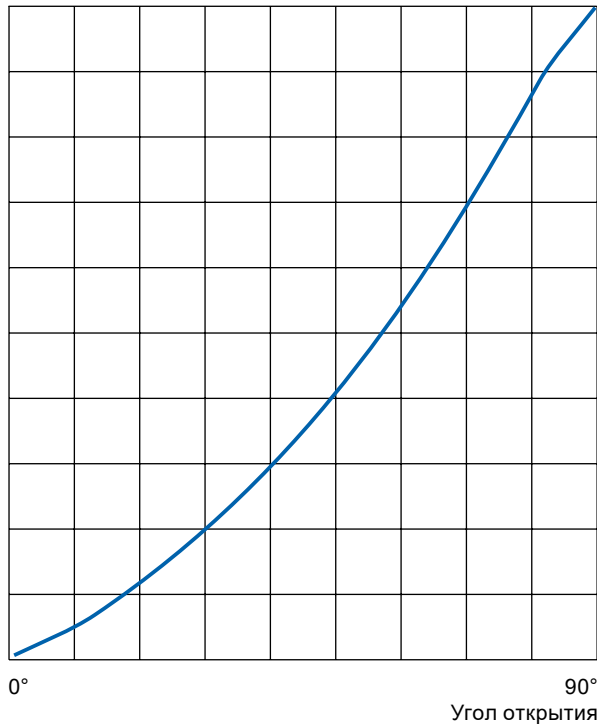

### Коэффициент геометрии трубы FP

Клапан	Труба DN	Угол открытия								
		10°	20°	30°	40°	50°	60°	70°	80°	90°
25	32				0,98	0,96	0,93	0,90	0,85	0,81
	40	1,0	0,99	0,98	0,95	0,91	0,85	0,79	0,71	0,66
	50				0,92	0,87	0,80	0,73	0,64	0,59
40	50				0,98	0,97	0,94	0,91	0,87	0,83
	65	1,0	0,99	0,98	0,95	0,91	0,85	0,79	0,71	0,66
	80				0,92	0,87	0,80	0,73	0,64	0,59
50	65				0,98	0,96	0,93	0,89	0,86	0,84
	80	1,0	0,99	0,98	0,95	0,91	0,85	0,79	0,71	0,66
	100				0,92	0,87	0,80	0,73	0,64	0,59
65	80				0,99	0,98	0,97	0,96	0,93	0,91
	100	1,0	0,99	0,98	0,95	0,91	0,85	0,79	0,73	0,64
	125				0,92	0,87	0,80	0,73	0,64	0,59

### Допустимый перепад давления

Максимально допустимый перепад давления В соответствии с материалом седла.

PN40/ Class 300	Седла код	Макс. температура											
		0 °C	32 °F	150 °C	300 °F	170 °C	340	200 °C	400 °F	350 °C	660 °F	> 350 °C	> 660 °F
	A (PTFE)	50 bar	725 psi	36,3 bar	526 psi	35,3 bar	512 psi	-	-	-	-	-	-
	B (PTFE53)	50 bar	725 psi	36,3 bar	526 psi	35,3 bar	512 psi	20,1 bar	292 psi	-	-	-	Проконсультироваться с Somas
	T (HiCo)	50 bar	725 psi	36,3 bar	526 psi	35,3 bar	512 psi	33,7 bar	488 psi	17,0 bar	246 psi	-	-

Минимальная рабочая температура -60°C. Обратитесь в Somas если необходимы более низкие температуры.



## Соотношение давления и температуры

Соотношение давление/температура для EN1092-1:2018 и ASME B16.5.  
Максимальное рабочее давление в бар для нержавеющей стали или 1.4408 и CF8M

		Температура									
		100 °C	150 °C	200 °C	250 °C	300 °C	350 °C	400 °C	450 °C	500 °C	550 °C
Номинальное давление	PN40	40	36,3	33,7	31,8	29,7	28,5	27,4	26,9	26,4	26
	Class 300	42,2	38,5	35,7	33,4	31,6	30,3	29,4	28,8	28,2	25

Минимальная рабочая температура -60°C. Обратитесь в Somas если необходимы более низкие температуры.

## Коэффициент восстановления давления FL

		Угол открытия								
Коэфф.		10°	20°	30°	40°	50°	60°	70°	80°	90°
FL		0.85	0.82	0.80	0.77	0.74	0.71	0.67	0.64	0.60

## Коэффициент производительности Kv и коэффициент нагрузки ζ для клапана тип KVT/KVTF

DN	Угол открытия										
	10°	20°	30°	40°	50°	60°	70°	75	80°	90°	ζ 90°
25/2	0,003	0,013	0,031	0,053	0,085	0,12	0,16	0,18	–	–	–
25/3	0,003	0,014	0,035	0,067	0,12	0,18	0,26	0,29	–	–	–
25/5	0,014	0,055	0,13	0,23	0,39	0,56	0,72	0,8	–	–	–
25/7	0,05	0,24	0,44	0,6	0,8	1,05	1,3	1,6	–	–	–
25/10	0,2	0,75	1,6	2,2	2,8	3,25	4,05	–	4,25	–	–
25/15	0,21	0,9	1,8	2,8	3,8	5,7	8,1	–	9,9	–	–
25/20	0,21	0,95	2	4,3	6,8	9,5	13,9	–	20	–	–
25	1,7	4,3	7,5	11,3	15,4	20,4	25,7	–	32,8	38	0,43
40/32	1	3,3	6,9	12,9	19	25	35	–	48	–	–
40	4,3	11	19	29	39	53	66	–	84	96	0,44
50	6,8	17	30	45	61	82	103	–	131	150	0,44
65	9,8	25	43	65	87	113	139	–	171	191	0,78

## Коэффициент производительности Kv и коэффициент нагрузки ζ для клапана тип KVX/KVXF

DN	Угол открытия										
	10°	20°	30°	40°	50°	60°	70°	75	80°	90°	ζ 90°
25	1,1	3,3	6,1	9,7	13,6	18	23	–	31	35	0,51
40/32	1	3,1	5,9	11,5	17,2	22,5	32,5	–	47	–	–
40	2,7	8,4	15	25	35	46	60	–	80	91	0,49
50	4	13	25	39	54	72	94	–	124	140	0,51
65	6,4	19	35	55	77	99	126	–	162	180	0,88

Зависимость между Kv и Cv:  $Cv = 1,156 \times Kv$



**Межфланцевое исполнение**

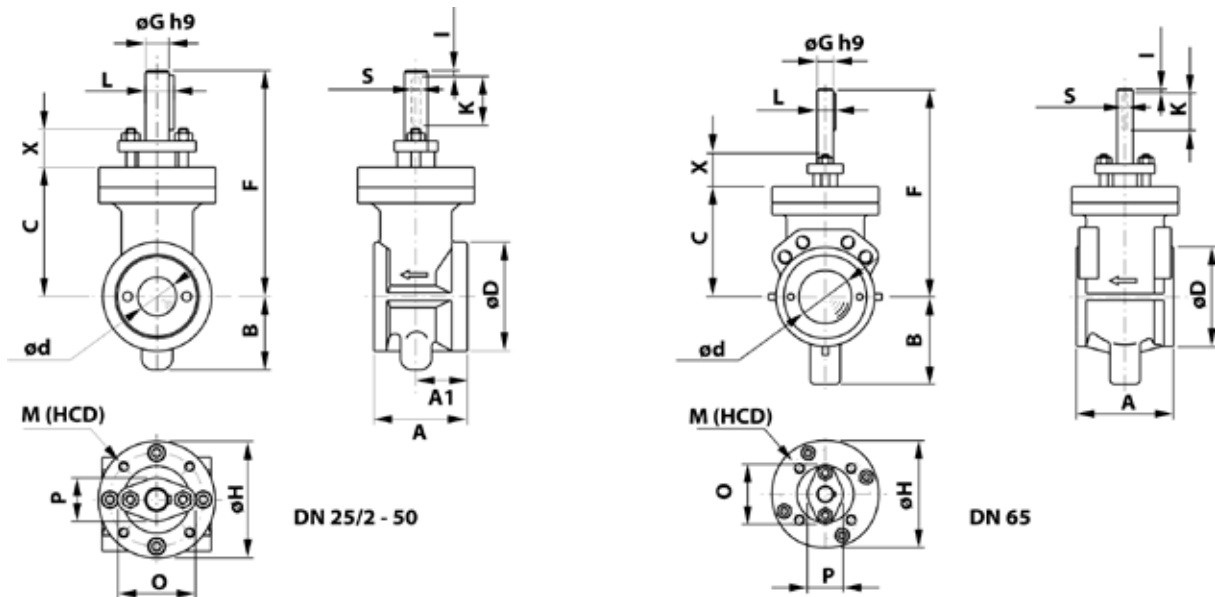

**Шаровой сегментный клапан тип KVT/KVX**

DN	A	A1	B	C	øD	ød	F	øG	øH	I	K	L	M	(HCD)	O	P	S	X	Вес	DN
25/2	60	33	47	83	70	2	145	15	75	3	35	17	M6	60	50	28	5	25	2,5	25/2
25/3	60	33	47	83	70	3	145	15	75	3	35	17	M6	60	50	28	5	25	2,5	25/3
25/5	60	33	47	83	70	5	145	15	75	3	35	17	M6	60	50	28	5	25	2,5	25/5
25/7	60	33	47	83	70	7	145	15	75	3	35	17	M6	60	50	28	5	25	2,5	25/7
25/10	60	33	47	83	70	10	145	15	75	3	35	17	M6	60	50	28	5	25	2,5	25/10
25/15	60	33	47	83	70	15	145	15	75	3	35	17	M6	60	50	28	5	25	2,5	25/15
25/20	60	33	47	83	70	20	145	15	75	3	35	17	M6	60	50	28	5	25	2,5	25/20
25	60	33	47	83	70	25	145	15	75	3	35	17	M6	60	50	28	5	25	2,5	25
40/32	85	43	64	106	93	32	170	15	95	3	35	17	M8	80	50	28	5	25	5	40/32
40	85	43	64	106	93	40	170	15	95	3	35	17	M8	80	50	28	5	25	5	40
50	95	47,5	72	116	108	50	180	15	105	5	35	17	M8	80	50	28	5	25	7	50
65	120	60	108	136	122	60	255	20	132	5	45	22,5	M12	90	74	44	6	40	14	65

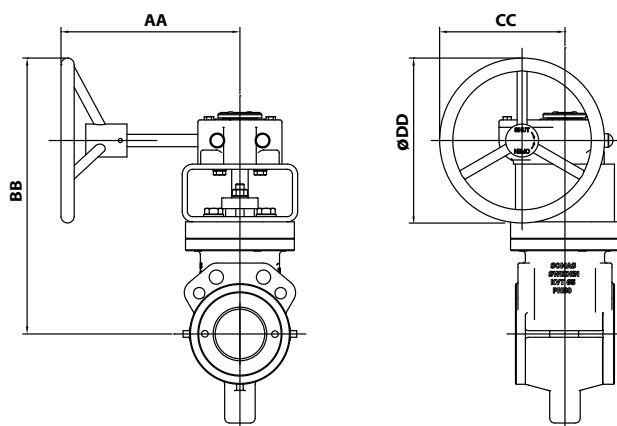

**Клапан с червячной передачей**

DN	Тип	AA	BB	CC	øDD	Вес
25/2 - 25	AB150N	158	220	117	150	6
40/32 - 40	AB150N	158	243	117	150	9
50	AB150N	158	253	117	150	11
65	AB215N	217	335	152	200	21



## Межфланцевое исполнение

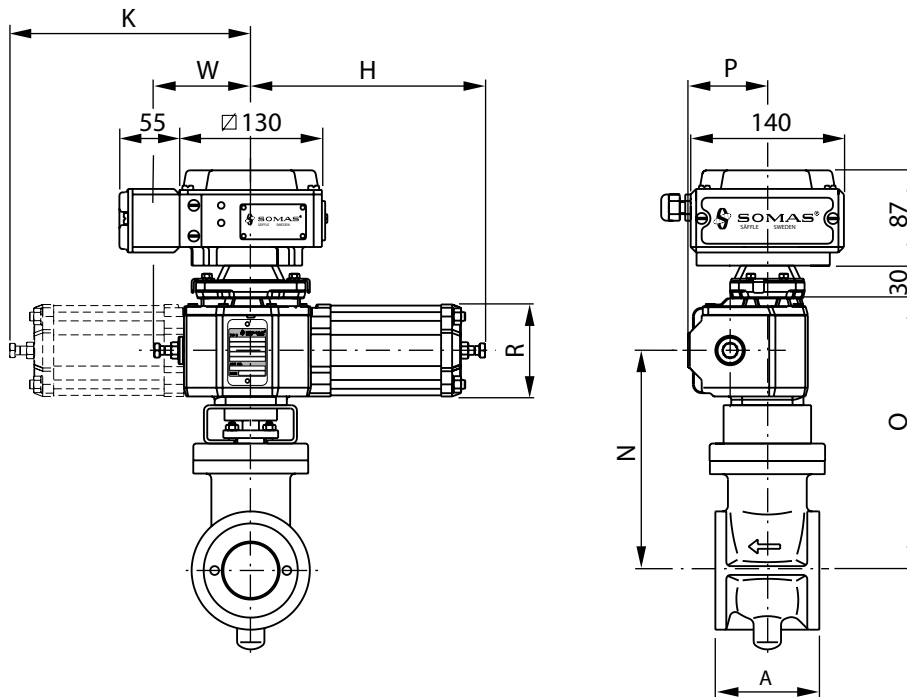

Клапан с приводом тип A-DA

DN	Тип	H	K	N	O	P	R	W	Вес
25/2 - 25	A11	215	–	170	215	73	84	90	7
40/32 - 40	A11	215	–	190	240	73	84	90	9
50	A13	250	–	200	250	83	106	90	13
65	A21	255	–	280	345	94	106	140	24
65	A22	255	260	280	345	94	106	–	25

Для агрегатов с позиционером тип SP 405 необходимо добавить 2 кг.

Для агрегатов с позиционером тип SPE 405 необходимо добавить 3 кг.

Клапан с приводом тип A-SC/SO

DN	Тип	H	K	N	O	P	R	W	Вес
25/2 - 25	A13-X	325	–	170	215	83	106	90	11
40/32 - 40	A13-X	325	–	190	240	83	106	90	13
50	A13-X	325	–	201	250	83	106	90	15
50	A23-X	415	–	240	305	117	152	140	24
65	A23-X	415	–	280	345	117	152	140	32

X = SC - пружина закрывает

X = SO - пружина открывает

Для агрегатов с позиционером тип SP 405 необходимо добавить 2 кг.

Для агрегатов с позиционером тип SPE 405 необходимо добавить 3 кг.



**Фланцевое исполнение**

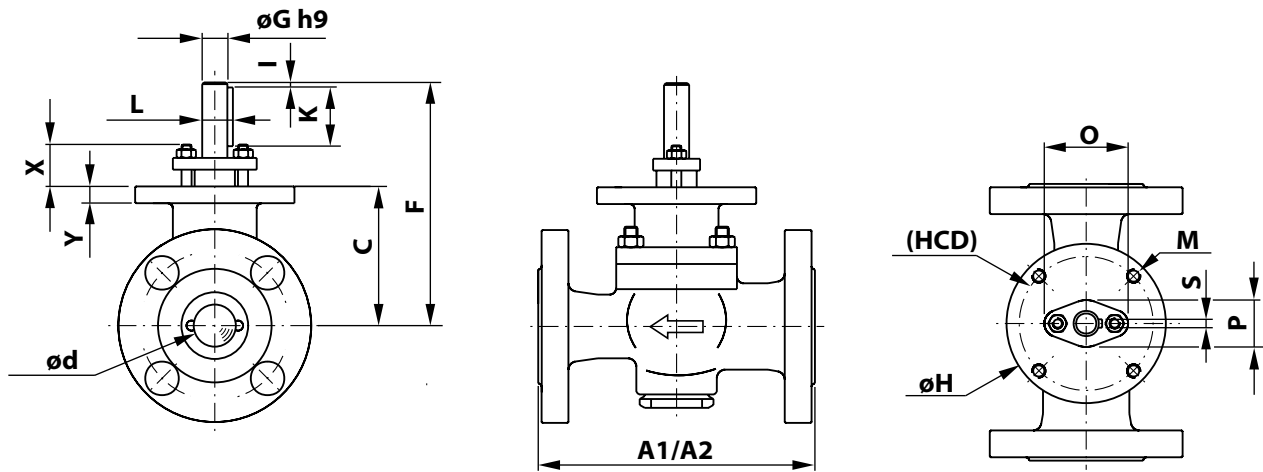

**Шаровой сегментный клапан тип KVTF/KVXF**

DN	A1	A2	C	$\phi d$	F	$\phi G$	$\phi H$	I	K	L	M (HCD)	O	P	S	X	Вес	DN	
25/2	160	165	83	2	145	15	95	3	35	17	M8	80	50	28	5	25	6,5	25/2
25/3	160	165	83	3	145	15	95	3	35	17	M8	80	50	28	5	25	6,5	25/3
25/5	160	165	83	5	145	15	95	3	35	17	M8	80	50	28	5	25	6,5	25/5
25/7	160	165	83	7	145	15	95	3	35	17	M8	80	50	28	5	25	6,5	25/7
25/10	160	165	83	10	145	15	95	3	35	17	M8	80	50	28	5	25	6,5	25/10
25/15	160	165	83	15	145	15	95	3	35	17	M8	80	50	28	5	25	6,5	25/15
25/20	160	165	83	20	145	15	95	3	35	17	M8	80	50	28	5	25	6,5	25/20
25	160	165	83	25	145	15	95	3	35	17	M8	80	50	28	5	25	6,5	25
40/32	200	190	106	32	170	15	95	3	35	17	M8	80	50	28	5	25	11	40/32
40	200	190	106	40	170	15	95	3	35	17	M8	80	50	28	5	25	11	40
50	230	216	116	50	180	15	95	5	35	17	M8	80	50	28	5	25	14	50

A1 = Размеры для монтажа в соответствии с EN 558 серия 1 (PN 25, PN 40)

A2 = Размеры для монтажа в соответствии с EN 558 серия 4 (PN 20, PN 50, Class 150, Class 300)

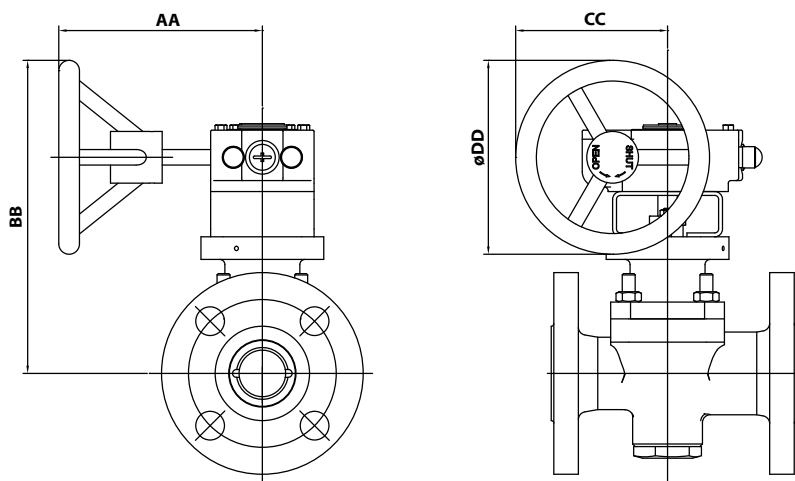

**Клапан с червячной передачей**

DN	Тип	AA	BB	CC	$\phi DD$	Вес
25/2 - 25	AB150N	158	219	118	150	7
40/32 - 40	AB150N	158	242	118	150	12
50	AB150N	158	252	118	150	16





## Фланцевое исполнение

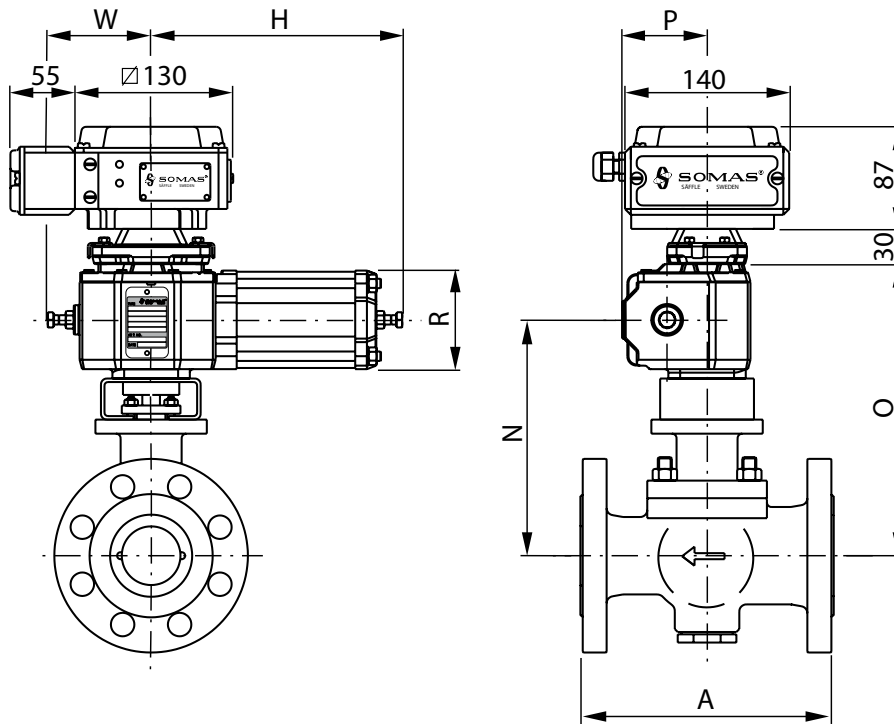

Клапан с приводом типа A-DA

DN	Тип	H	N	O	P	R	W	Вес
25/2 - 25	A11	215	185	215	73	84	90	11
40/32 - 40	A11	215	190	240	73	84	90	15
50	A13	250	200	250	83	106	90	20

Для агрегатов с позиционером тип SP 405 необходимо добавить 2 кг.

Для агрегатов с позиционером тип SPE 405 необходимо добавить 3 кг.

Клапан с приводом типа A-SC/SO

DN	Тип	H	N	O	P	R	W	Вес
25/2 - 25	A13-X	325	170	215	83	106	90	15
40/32 - 40	A13-X	325	190	240	83	106	90	19
50	A13-X	325	200	250	83	106	90	22
50	A23-X	415	240	305	117	152	140	30

X = SC - пружина закрывает

X = SO - пружина открывает

Для агрегатов с позиционером тип SP 405 необходимо добавить 2 кг.

Для агрегатов с позиционером тип SPE 405 необходимо добавить 3 кг.



## Стандарт на фланцы

Клапаны типа Somas KVT и KVX с условным диаметром DN 25/2-65 – бесфланцевые и предназначены для монтажа между фланцами трубопроводов.

Клапаны типа Somas KVTF и KVXF (DN 25/2-50) оснащены фланцами, на которых могут быть просверлены отверстия под PN 10 ÷ 50 и ASME B16.5:2003 Class 300.

В заказе всегда должно быть указано номинальное давление контрфланцев. См. схему спецификации клапанов, поз. 13.

## Вращательный момент

Клапан DN	Вал диам. (mm)	Необходимый закрывающий крутящий момент	
		Мин. (Nm)	Макс. (Nm)
25/2 - 25	15	25	80
40/32 - 40	15	45	80
50	15	55	80
65	20	120	200

## Дополнительная техническая информация

Технические данные материалов, используемых в клапанах Somas, стандарты фланцев, характеристики пара и т.д. см. в библиотеке документации по адресу [www.somas.se](http://www.somas.se).

## Привода и механизмы

Клапаны могут оснащаться ручными, двухпозиционными или регулирующими приводами Somas в соответствии с таблицей выбора. После этого клапаны проходят испытания в сборе и поставляются готовыми к монтажу.

В библиотеке документации по адресу [www.somas.se](http://www.somas.se) также приведена информация по позиционерам, конечным выключателям и электромагнитным клапанам.

Также мы можем подобрать другие типы приводов и принадлежностей под конкретные технические требования.

## Таблица измерений

Клапан DN	Пневматический привод						Ручная операция
	Движение в 2-х направлениях		Возвратная пружина				Редуктор
	5,5 бар	4 бар	Пружина закрывает		Пружина открывает		
			5,5 бар	4 бар	5,5 бар	4 бар	
25/2 - 25	A11-DA	A11-DA	A13-SC	A13-SCL	A13-SO	A13-SOL	AB150N
40/32 - 40	A11-DA	A11-DA	A13-SC	A13-SCL	A13-SO	A13-SOL	AB150N
50	A13-DA	A13-DA	A13-SC	A23-SC	A13-SO	A23-SOL	AB150N
65	A21-DA	A22-DA	A23-SC	A23-SC	A23-SO	A23-SOL	AB215N

<sup>1</sup> KVT/KVX DN 25/2 - 25

<sup>2</sup> KVTF/KVXF DN 25/2 - 25

## Опция

В ряде промышленных процессов применение стандартных клапанов связано с проблемами, такими как высокий уровень шума из-за кавитации и высокой скорости движения среды в клапанах.

Внимание! Применение клапанов фирмы Somas типа "low-noise" (с шумоподавлением) исключает многие из этих недостатков.

В случае высокой концентрации целлюлозы целесообразно применение клапанов с V-образным сегментом в целях уменьшения опасности обезвоживания среды при небольшом угле открытия.

См. программу расчета клапанов SOMSIZE, разработанную фирмой Somas для определения коэффициента расхода и других коэффициентов для клапанов с шумогасящей вставкой и клапанов с V-образным сегментом.

## Размеры клапанов

Используйте программу SOMSIZE для определения правильного размера клапанов фирмы Somas. Все факторы для определения размера есть в программе.



## Порядок заказа

См. систему условного обозначения клапанов, а также как и тип привода, позиционера и арматуры.

**KVT - A 6 - A K A - B 1 1 - DN... - D... - B... - PN...**

1
2
3
4
5
6
7
8
9
10
11
12
13

## Система обозначения клапанов

### 1 Тип клапана

Межфланцевое исполнение

KVT (центрально установленный сегмент)  
KVX<sup>2</sup> (эксцентриковая установка)

KVT LN<sup>1</sup> (центрально установленный сегмент, Low Noise)

KVX LN<sup>1</sup> (эксцентриковая установка, Low Noise)

KVM (с V-образным шаровым сегментом)

*Flanged design*

KVTF (центрально установленный сегмент)

KVXF<sup>2</sup> (эксцентриковая установка)

KVTF LN<sup>1</sup> (центрально установленный сегмент, Low Noise)

KVXF LN<sup>1</sup> (эксцентриковая установка, Low Noise)

KVMF (с V-образным шаровым сегментом)

### 2 Исполнение корпуса клапана

A = Межфланцевое исполнение

L = фланцевое исполнение

### 3 Номинальное давление

6 = PN 40/Class 300

### 4 Материал – корпус клапана

A = CF8M

C = 1.4409

E = CK-3MCuN

H = 1.4470

S = Titan Gr. C-2

T = CW6M (High Nickel alloy)

Z = 1.4469

### 5 Материал – шарового сегмента

H = 1.4462 alt. 1.4470

J = 1.4460 alt. SS2324-12

K = 1.4460 alt. SS2324-12,  
с твердым хромированием

L = 1.4460, alt. SS2324-12  
(HiCo Gr 21 coated)

N = 1.4469 alt. 1.4410

S = CK-3MCuN alt. 1.4547

U = Titan Gr. C-2/Gr 2

V = CW6M (High Nickel Alloy)

### 6 Материал – седла

A = PTFE (10 % карбон (весовые  
проценты))

B = PTFE 53 (50 % PTFE +  
50 % порошка 1.4435  
(весовые проценты))

T = HiCo (Сплав с высоким  
содержанием кобальта)

HiCo Gr 6 alt. 1.4404

HiCo Gr 6 alt. Gr 21.

W = без седла

S = PEEK (FDA)

### 7 Материал – вал

A = 1.4460 alt. SS2324-12

B = 1.4460 alt. SS2324-12,

с твердым хромированием

U = CW6M (High Nickel Alloy)

Z = 1.4462/1.4470

S = 1.4469 alt. 1.4410

J = CK-3MCuN/1.4547

T = Titan Gr 2 alt. Gr C-3/Gr 3

### 8 Подшипники – корпус клапана/вал

1 = без подпятника

3 = HiCo Gr 6

4 = PTFE (Rulon)

6 = N06625 (High Nickel Alloy)

### 9 Сальниковое уплотнение

1 = графит

2 = PTFE

6 = ULE 212

### 10 Условный диаметр, DN

### 11 вал диам

### 12 Сверление отверстий во фланце для монтажа исполнительного механизма

### 13 Сверление, фланцевое соединение, PN/Class

<sup>1</sup> Только DN 50

<sup>2</sup> Из DN 25

*Свяжитесь с Somas для любого другого выбора материала*

Somas оставляет за собой право на модификацию конструкции без предварительного уведомления.



Somas.se



LinkedIn

*Concern and head office:*

**Somas Instrument AB**

Norrlandsvägen 26

SE-661 40 SÄFFLE

Sweden

Phone: +46 (0)533 69 17 00

E-mail: [sales@somas.se](mailto:sales@somas.se)

[www.somas.se](http://www.somas.se)

